



ГОСУДАРСТВЕННЫЙ СТАНДАРТ СОЮЗА ССР

ШАЙБЫ КЛАССА ТОЧНОСТИ С К ВЫСОКОПРОЧНЫМ БОЛТАМ

Конструкция и размеры

ГОСТ 22355-77

ГОСУДАРСТВЕННЫЙ КОМИТЕТ СССР ПО СТАНДАРТАМ

Москва

ГОСУДАРСТВЕННЫЙ СТАНДАРТ СОЮЗА ССР

ШАЙБЫ КЛАССА ТОЧНОСТИ С
К ВЫСОКОПРОЧНЫМ БОЛТАМ

ГОСТ
22355-77*

Конструкция и размеры

Product grade C washes for high strength bolts.

Construction and dimensions

Постановлением Государственного комитета стандартов Совета Министров СССР от 7 февраля 1977 г. № 309 срок введения установлен

с 01.01.79

Несоблюдение стандарта преследуется по закону

1. Конструкция и размеры шайб должны соответствовать указанным на чертеже и в таблице.

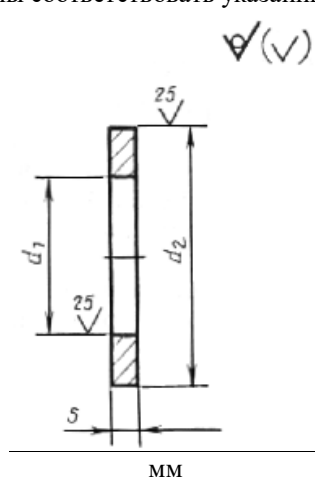

Номинальный диаметр резьбы болта	d_1	d_2	s
16	18	37	
(18)	20	39	4
20	22	44	
(22)	24	50	5; 6*
24	26	56	
(27)	30	66	
30	33	66	6
36	39	78	
42	45	90	8
48	52	100	

* Толщина шайб, применяемых в мостостроении.

Примечание. Размеры, заключенные в скобки, применять не рекомендуется.

Пример условного обозначения шайбы для болта диаметром резьбы 20 мм:

Шайба 20 ГОСТ 22355-77

(Измененная редакция, Изм. № 1).

2. Технические требования - по ГОСТ 22356-77

2а. Предельные отклонения размеров и допуски формы и расположения поверхностей - по ГОСТ 18123-82.

2б. Шероховатость и допускаемые дефекты поверхности шайб - по ГОСТ 18123-82.

2а, 2б. (Введены дополнительно, Изм. № 1).

3. Теоретическая масса шайб приведена в справочном приложении.

ПРИЛОЖЕНИЕ
Справочное

Теоретическая масса шайб

Номинальный диаметр резьбы болта, мм	Теоретическая масса 1000 шт. шайб, кг ≈	Номинальный диаметр резьбы болта, мм	Теоретическая масса 1000 шт. шайб, кг ≈
16	25,8	(27)	127,8
(18)	27,6	30	120,7
20	35,8	36	168,7
(22)	59,3	42	299,5
24	75,8	48	359,7

(Измененная редакция, Изм. № 1).